

מה שחשוב לדעת על הפנסיה שלך

בשעה טובה מימשת את זכאותך לקבלת פנסיה. תשלום הפנסיה הראשון משולם לחשבונך עד ל-9 בחודש התשלום הראשון. החל ממועד תשלום הפנסיה השני ואילך יבוצע התשלום בכל 1 בחודש עבור החודש החולף. עלון זה יסייע לך לפעול נכון על מנת לקבל את הזכויות המגיעות לך במועדן.

רוצה לקבל מידע אישי במהירות?

כל המידע שנחוץ לך, נגיש בטלפון שלך. האפליקציה שלנו מאפשרת לך לקבל מידע על הזכויות שלך בקרנות ולבצע מגוון פעולות בקלות ובמהירות מהטלפון הנייד:

מידע על הפנסיה שלך

צפייה בתלושי פנסיה

זימון תור למרכזי השירות

עדכון פרטים אישיים

שיחה עם נציגה בצ'אט

הורדת טופס 106 ואישורי מס

ועוד...



להורדת האפליקציה
סרקו את הקוד

כיצד לקרוא ולהבין את תלוש הפנסיה?

% עדכון - עדכון מדד הוא אחד המודעים המשפיעים על גובה הברית. הקצבאות יעודכנו בחדש ינואר של כל שנה, לפי שיעור עליית המדד החדש לעומת המדד הקודם. העדכון אמור יחול מקצבת החדש ינואר ואילך.

סוג קצבה - סוג הקצבה העיקריים הם: קצבת זקנה, קצבת נכות, קצבת שארית, פרישה ומקומת פרישה.

% שארית פנסיונר - אחוז ממנה הקצבה נקבעת לפי תקנות הקרן בעת קבלת הוצאות.

שיעור פנסיה - שיעור הקצבה שנקבע לך במעד פרישתך.

היוון - מי שביקש להיוון חלק מקצבתו, בתקופת ההיוון יופחת מסכמו קצבת החקנה.

משורה - שיעור המשורה הממוצע שבו בוטח העמית בקרן.

חודש זכאות ראשון לקצבה - תאריך הפרישה.

מספר פנסיה	שם פרטי		שם משפחה		מס הכנסה			הות	
	עדכון %	סוג פנסיה	חזון %	שארי פנסיונר/נכה %	משורה %	שיעור פנסיה	חודש זכאות ראשון	מס' תעודת זהות	
מס' חשבון	סיוף	שם בנק		% מס מיוחד	% מס שולי	% פטור	נק' זיכוי		
תשלומים	ניכויים	מס' פניה	פרוט תשלומים וניכויים						

פרטי חשבון בנק - חשבון הבנק שלך, אליו מועברת הקצבה.

% מס שולי - שיעור מס הכנסה שבו חייב השקל האחרון במשכורת השבוע (שמוא בדוד-כלל אחר המס המבוה בוטר שחל על משכורת זו). למלאי שמש ההכנסה מחושב לו כאילו זאת הכנסתו היחידה, אחוז המס השולי נקבע בעיקר לפי מדרגות המס.

נק' זיכוי - נתון המשמש לחישוב מס הכנסה. ערכה של נקודת זיכוי מתעדכן משנה לשנה.

% פטור - כאשר מצוין אחוז מסוים בשדה זה, משמעות הדבר שלמקבל הקצבה יש פטור חלקי או מלא לפי סעיף 9 א' לפקודת מס הכנסה.

* רכיבים מסוימים בתלוש הפנסיה המוצג תקפים למקרים מסוימים, וייתכן שלא יופיעו בכל התלושים.

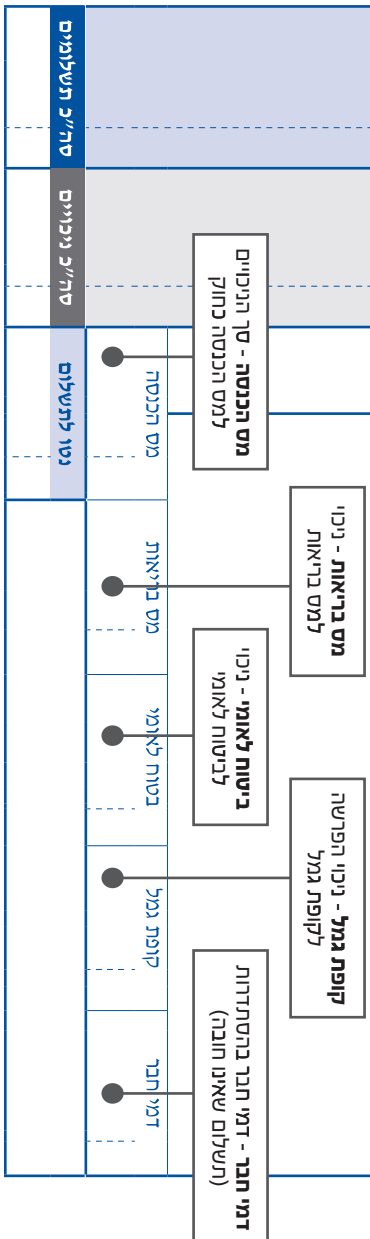

סכומים מצטברים לשנת המס -
 סכומים מצטברים מתחילת שנת המס
 המנוחת לחודש תשלום

תקני גביים:

קופת גמל 135	שוי מס	עודפות	פיצויים/מענק ש. עודפות	ביטוח חיילים 081/036	דמי חבר להסתדרות	פנסיה פטורה ממס ס' 37	סה"כ תשלומים
			חיוב פטור				
מס בריאות	ביטוח לאומי 089/030	היוון/תגמולים	חיוב פטור	פטור לפי סעיף (5) 9	מס הניסיה 042	פנסיה הייתה במס 272/258	
				שרות לקוחות			
				מספר טלפון			
				מספר פקס			
				מען למכתבים			

תלוש הפנסיה לחודש דצמבר משמש גם כטופס 106. בתלוש זה מוצג ריכוז התשלומים והניכויים המצטברים במהלך שנת המס.



איך אקבל את תלוש הפנסיה שלי?

מדי חודש נפיק עבורך תלוש פנסיה הדומה לתלוש השכר שקיבלת בתקופת עבודתך. בתלוש הפנסיה יפורט סכום הפנסיה ששולם לך לצד ניכויי חובה וניכויי רשות. אם מעודכנת אצלנו כתובת הדואר האלקטרוני שלך, תלוש הפנסיה החודשי ישלח אליך ישירות לדואר האלקטרוני שלך. בנוסף, התלושים נשלחים בדואר במרוכז אחת לשלושה חודשים.

תלושי הפנסיה שלך יופיעו בכל תחילת חודש באפליקציה וב"איזור האישי" באתר האינטרנט שלנו בכתובת: www.amitim.com



כיצד מתעדכנת הפנסיה?

בכל שנה בחודש ינואר מבוצע עדכון של סכום הקצבה לפי שיעור עליית מדד המחירים לצרכן שמפרסמת הלשכה המרכזית לסטטיסטיקה. שיעור העדכון הוא שיעור עליית מדד חודש דצמבר של השנה שחלפה, לעומת המדד האחרון לפיו עודכנה קצבתך בהתאם למדד המצטבר. במקרה בו המדד ירד ולא עלה לא תעודכן קצבתך.

עדכון הקצבה לראשונה

כאשר מחשבים את הקצבה מצמידים אותה למדד שפורסם בחודש בו פרשת. לכן, בעדכון המדד הראשון שיעור המדד יחושב מהמדד שפורסם בחודש הפרישה עד למדד חודש דצמבר של השנה שחלפה. כדי לאפשר את עדכון הקצבה אחת לשנה במקום אחת לשנתיים כפי שהיה נהוג עד לשנת 2010 בעת עדכון הקצבה לראשונה, תבוצע הפחתה של 0.7% משיעור עליית המדד. לדוגמא:

שיעור עליית המדד מחודש הפרישה לחודש דצמבר הוא 0.5%. הקצבה לא תעודכן כיון ששיעור ההפחתה נמוך מ 0.7% (שהוא שיעור ההפחתה מעדכון קצבה לראשונה). בינואר הבא יבוצע חישוב לפי המדד שתפרסם הלשכה המרכזית לסטטיסטיקה. לדוגמא:

שיעור עליית המדד מחודש הפרישה לחודש דצמבר הוא 0.9%. הקצבה תעודכן ב 0.2%. $(0.9\% - 0.7\% = 0.2\%)$

מהם הניכויים השונים מסכום הפנסיה?

מסכום הפנסיה (ברוטו) יופחתו ניכויי רשות וניכויי חובה. בנוסף, מסכום הברוטו ינוכה סכום בשיעור של 1.75%. ניכוי זה נקבע בחוק הפיקוח על שירותים פיננסיים (ביטוח) התשמ"א 1981. קרן הפנסיה פועלת לפי התקנון האחיד שהותקן על ידי המפקח על הביטוח. התקנון נמצא באתר עמיתים.

מדוע חשוב לעדכן אותנו בעת שינוי חשבון הבנק שלך?

אם חל שינוי בפרטי חשבון הבנק שלך, חשוב לעדכן אותנו מבעוד מועד כך שהפנסיה תשולם לחשבונך המעודכן. את טופס הבקשה לעדכון חשבון בנק אפשר למלא באמצעות האפליקציה שלנו או להוריד מאתר האינטרנט שלנו ולשלוח אלינו בצירוף המסמכים הנדרשים.

חשוב לוודא שהפסקת הפעילות בחשבון הישן תיעשה רק לאחר שקצבה ראשונה נכנסה לחשבון החדש.



מדוע חשוב לעדכן את הפרטים האישיים שלך?

- חשוב להקפיד שיהיו בידינו פרטי ההתקשרות המעודכנים שלך: כתובת, מס' טלפון, מס' טלפון נייד ודוא"ל, כדי שנוכל ליצור איתך קשר ולעדכן אותך תמיד ובכל עניין.
- פרטים מעודכנים של מצבך האישי ופרטי בני המשפחה יאפשרו לנו לבדוק עבורך אפשרות לקיומה של זכאות לקצבת שאירים:

1. פרטי בן/בת הזוג או הידוע/ה בציבור
2. פרטי ילדים עד גיל 21
3. ילדים בכל גיל בעלי מגבלה בריאותית שאינם מסוגלים לכלכל עצמם - שנכותם החלה לפני גיל 21
4. פרטי הורה התלוי בך לכלכלתו

הדרך הפשוטה ביותר לעדכן פרטי התקשרות היא באמצעות האפליקציה שלנו או בכניסה ל"איזור האישי" באתר האינטרנט שלנו.



מדוע יש לעדכן אותנו בעת שהייה ארוכה בחו"ל?

אם יצאת לתקופה ארוכה לחו"ל (מעל 6 חודשים) או שעברת לגור בחו"ל, יש להגיש לנו אחת ל-6 חודשים "אישור חיים", לעדכן את כתובתך בחו"ל ולציין פרטי איש קשר בארץ כולל שם מלא, טלפון וכתובת, כתנאי להמשך תשלום הפנסיה באופן שוטף. ניתן להוריד טופס "אישור חיים" באתר עמיתים. את האישור המקורי או "נאמן למקור" יש לשלוח בדואר לת.ד. 7280 ת"א מיקוד 6107201. אישור חיים תקין הוא אישור מקורי המאומת על ידי אחד מהגורמים הבאים:

- קונסול ישראל.
- נטריון מוסמך במדינות החתומות על אמנת אפוסטיל.
- אישור חיים חתום על ידי מקבל הקצבה שהוגש למוסד לביטוח לאומי, מלווה בהצגת הוכחה להמשך תשלום קצבה על ידי המוסד לביטוח לאומי במועד מאוחר ממועד הגשת אישור החיים. אם האישור חתום על ידי נטריון/קונסול/אפוסטיל ניתן להגיש אותו ללא הצגת הוכחה להמשך תשלום קצבה על ידי המוסד לביטוח לאומי.
- בעת אשפוז במוסד סיעודי - אישור חתום ע"י הנהלת המוסד.
- במקרה בו מצבו הבריאותי של מקבל הקצבה אינו מאפשר לו לחתום על אישור חיים עליו להמציא אסמכתה רלוונטית.
- בעת ביקור בישראל יש לאמת חתימה בפני עו"ד או בפני נציג הקרן במרכזי השירות.

מהו טופס 101 ("כרטיס עובד")?

בטופס 101 יש למלא את הפרטים האישיים שלך ולהצהיר האם קיימת לך הכנסה נוספת או שאין לך הכנסה נוספת (פרט לקצבה מהקרן ומהביטוח הלאומי). אם הצהרת על הכנסה נוספת, יש לבצע תיאום מס, אותו ניתן לערוך באפליקציה או באתר של רשות המיסים ללא צורך בהגעה לפקיד השומה. צריך למלא טופס 101 במקרים הבאים:

- אם נתבקשת על ידנו למלא טופס 101.
- כאשר חל שינוי בפרטים האישיים שלך.
- אם יש לך זכאות לקבלת הטבת מס עקב מגורים ב"ישוב מוטב" והפנסיה מהקרן היא הכנסתך היחידה, יש להגיש מדי שנה טופס 101 בצירוף אישור תושבות מהרשות המקומית.
- אם קיבלת פטור ממס עקב נכות לצמיתות והפנסיה מהקרן היא הכנסתך היחידה, יש להגיש טופס 101 בצירוף אישור הפטור מאת מס הכנסה.
- אם יש לך זכאות להטבות מס נוספות והפנסיה מהקרן היא הכנסתך היחידה, יש להגיש טופס 101 בצירוף האישור הנדרש (כגון: חד הורי, תשלום מזונות).



באפשרותך למלא טופס 101 דיגיטלי באמצעות האפליקציה שלנו או דרך האתר שלנו באיזור האישי, בצורה מהירה ונוחה.
באתר שלנו ניתן גם להוריד טופס 101 למילוי ידני וכן לצפות בסרטון הסבר מפורט על אופן מילוי הטופס.

מי זכאי להטבות וזיכויים ממס?

נקודת זיכוי מפחיתה את גובה מס הכנסה המוטל על הכנסתך והיא ניתנת על פי מאפיינים אישיים. כדי לדעת את מלוא הזכויות שלך יש לפנות לפקיד השומה.
מספר נקודות הזיכוי מוצג בתלוש הפנסיה שלך.
בהתאם לחוק, זכאים לנקודות זיכוי ולהטבות מס, בין היתר:

- תושב ישראל זכאי ל-2.25 נקודות זיכוי.
- תושבת ישראל זכאית ל-2.75 נקודות זיכוי.
- מי שהגיע לגיל פרישה ומשולמת לו פנסיה ולבת/בן זוגו אין הכנסות – נקודת זיכוי אחת.
- מי שמתגורר ב"ישוב מוטב" בהתאם לרשימת היישובים שנקבעה על פי פקודת מס הכנסה – בצירוף אישור תושבות מהרשות המקומית או מפקיד השומה.

נקודות הזיכוי והטבות המס מצטברות.

מי צריך לבצע תיאום מס?

כל מי שיש לו הכנסה משני מקורות לפחות צריך לבצע תיאום מס, ובכלל זה:

- מקבל/ת קצבה מהקרן בעל הכנסה נוספת (למעט קצבת זקנה, נכות או שאירים מביטוח לאומי).
- מקבל/ת קצבה בעל הכנסה נוספת שהפסיק לעבוד באמצע שנת מס (בשנת המס הבאה עליו למלא טופס 101).
- מי שמקבל/ת בנוסף לקצבת הזקנה קצבת שאירים מקרן הפנסיה או מכל מקור אחר (שאינו המוסד לביטוח לאומי) בסכום העולה על 9,430 ש"ח (נכון לינואר 2024). סכום זה מתעדכן מדי שנה בהתאם להנחיות רשות המסים.
- מקבל/ת קצבה בעל הכנסות נוספות (למעט קצבת זקנה, נכות או שאירים מביטוח לאומי) המקבל מהקרן קצבת שאירים בסכום העולה על 9,430 ש"ח (נכון לינואר 2024). סכום זה מתעדכן מדי שנה בהתאם להנחיות רשות המסים.



כדאי לבצע תיאום מס, על-מנת שלא ינוכה מסכום הפנסיה מס בשיעור מירבי של 47%.
 הוראות תיאום המס תקפות לשנת המס שלגביה נערך התיאום.
 ככלל, ועל פי קביעת רשות המסים, ניתנת אורכה לביצוע תיאום המס עד אפריל של
 השנה העוקבת לשנה שלגביה נערך התיאום.

את תיאום המס ניתן לבצע בינואר בכל שנה באתר או באפליקציה של רשות המסים ללא צורך
 בהגעה לפקיד שומה.

אין במידע הנמסר בעלון זה כדי לשמש כיעוץ והסתמכות, לרבות בעניינים הנוגעים למיסוי ותיאומי
 מס. על מקבל הפנסיה מוטלת אחריות לבירור זכויותיו הפרטניות אצל הרשויות הנוגעות בדבר.

כיצד נוכל לתת לך שירות?

מוקד טלפוני – שעות הפעילות של המוקד הטלפוני הן בימים א'-ה' בין השעות 08:30-16:00

בטלפון מספר *6667.

לחיוג מחו"ל: +972-37762700

אפשר לדבר איתנו גם בצ'אט באתר האינטרנט שלנו בימים א'-ה' בין השעות 08:30-15:15.

SMS – ניתן לשלוח הודעה למספר: 052-7215350.

זימון תור למרכזי השירות, או למידע על כתובות מרכזי השירות ושעות הפעילות, ניתן
 להיכנס לאתר עמיתים או להוריד את אפליקציית עמיתים לטלפון הנייד.

שליחת מסמכים –

amitimmail@amitim.com

עמיתים קרנות הפנסיה הוותיקות, ת.ד. 7280 תל אביב, מיקוד 6107201

03-7602227

לתשומת ליבך

המידע המובא בעלון זה אינו מצפה את כלל ההוראות והתנאים בנוגע לפנסיית הוקנה ולזכויות בקרן הפנסיה,
 או להוראות ולהנחיות רשויות המס. אם קיימת סתירה או אי התאמה בין האמור בעלון זה לבין הוראות
 התקנון, או לבין הוראות והנחיות רשויות המס, יקבעו הוראות התקנון או הוראות והנחיות רשויות המס, לפי
 העניין. ניתן לעיין בתקנון הקרן באתר עמיתים.

ניתן לעיין בהוראות רשויות המס באתר רשות המסים בכתובת www.taxes.gov.il.
 עלון זה אינו מהווה המלצה או ייעוץ לגבי השיקולים השונים שעליך לבחון לצורך מימוש כל זכות.
 בנוסף, העלון אינו כולל מידע המותאם באופן אישי לגביך או לגבי כל עמית אחר בעניינים אלה, ניתן להתייעץ
 עם גורם חיצוני מוסמך ומומחה בתחום.

אנו מאחלים לך פרישה נעימה בבריאות איתנה.
 לשירותך בכל עת,

עמיתים קרנות הפנסיה הוותיקות